

Naam van de klant :

Adres :

Postcode : STAD :

Merk : Model :

Serienummer (17 tekens) : V _ _ _ _ _ _ _ _ _ _ _ _ _ _ _ _ _

LEVERDATUM / AANVANG VAN DE GARANTIE :

STEMPEL VAN DE DEALER / VERKOPER

*G*eachte klant,

Wij vinden het fijn dat u bij ons een caravan heeft gekocht en wij feliciteren u met uw keuze.

Wij raden u aan uw caravan beter te leren kennen door deze handleiding voor onderhoud en service te lezen.

In deze handleiding vindt u informatie betreffende de uitrusting van uw caravan, de te nemen voorzorgsmaatregelen, de op te volgen instructies voor het gebruik, het onderhoud en de garantiebepalingen. Deze informatie heeft tot doel uw veiligheid en de levensduur van uw caravan te garanderen.

Dit document is niet volledig. U kunt bijvoorbeeld apparatuur in uw caravan hebben die niet in deze handleiding staat beschreven. Als dit het geval is, raadpleeg dan het bijgeleverde document van de fabrikant evenals de verschillende bijzondere informatie (stickers of documenten) die in uw caravan zijn aangebracht.

Volg onze adviezen op en vertrek met een gerust hart.

Vergeet niet dat uw dealer u met alle plezier advies geeft en u van zijn ervaring wil laten profiteren. U kunt altijd een beroep op hem doen.

Veel leesplezier en een goede reis!

N.B. : Bewaar zorgvuldig alle facturen die betrekking hebben op uw caravan (aankoop, onderhoud,...) Hierom kan worden gevraagd in geval u aanspraak moet maken op de garantie



1) ALGEMEEN ADVIES P 4

Rijbewijs e verplicht (Franse wetgeving)	P 4
Herhaling verkeersregels (Frankrijk)	P 4

2) OORBEREIDING VOOR VERTREK P 5

Controles	P 5
Koppeling	P 5
Lading	P 11
Inruimen	P 12

3) REMSYSTEEM P 13

Gebruiksaanwijzing	P 13
--------------------	------

4) RIJDEN P 14

Wegligging	P 15
------------	------

5) RWIEL VERWISSELEN P 16

6) TABEL BANDENSPANNING P 17

7) LANGDURIG STILSTAAN P 18

Plaatsing	P 18
Condensvorming	P 18
Winterstalling	P 19

8) LEIDINGEN P 20

Gasleiding	P 20
Elektriciteitsleiding	P 21
Stekker koppeling	P 27
Waterleiding	P 28

9) HUISHOUDELIJKE APPARATEN P 29

10) DIVERSEN P 42

11) ONDERHOUD P 43

Binnen	P 43
Buiten / Ramen	P 44
Remsysteem	P 45

12) SERVICE P 48

13) IIDENTIFICATIE VAN DE CARAVAN P 49

14) SERVICEHANDLEIDING P 51

Uw caravan moet een kenteken krijgen om te voldoen aan de verkeerswetgeving. De afdeling kentekens van de prefectuur van uw departement regelt de toekenning van een kenteken. Hiervoor heeft u nodig :

- een door de dealer opgesteld verkoopcertificaat
- een door de dealer opgesteld conformiteitscertificaat
- een verzoek om toekenning van een kenteken.

**VERGEET NIET UW CARAVAN
TE VERZEKEREN**

RIJBEWIJS EVERPLICHT

Voor aanhangers zwaarder dan 750 kg inclusief lading, in de volgende twee gevallen :

Grensgewicht of maximaal toelaatbare belasting

- Het totaal toegestane geladen gewicht van de aanhanger is hoger dan het lege gewicht van het trekkende voertuig
- Het totaal toegestaan geladen gewicht van de aanhanger + het totaal toegestaan geladen gewicht van het trekkende voertuig is hoger dan 3.500 kg.

HERHALING VERKEERSREGELS

Het is verboden met een aanhanger te rijden waarvan het werkelijke gewicht hoger is dan het totaal toegestane geladen gewicht.

Het is verboden te rijden met een voertuigcombinatie waarvan het werkelijke totale rijdende gewicht hoger is dan het totale toegestane rijdende gewicht voor het trekkende voertuig.

NB : Het is ten strengste verboden passagiers te vervoeren in de caravan

CONTROLES

Voor vertrek moeten de volgende belangrijke controles worden uitgevoerd :

Controleer bij aankoop of uw trekhaak geschikt is voor de aankoppelkop van de caravan.

De wielen aandraaien

De bevestigingsschroeven controleren en indien nodig aandraaien :

- bij ingebruikname
- na 300 km
- na 1.500 km.

Deze controles moeten iedere keer na het demonteren van een wiel worden uitgevoerd.

Bij normaal gebruik : controle iedere 3.000 km of ten minste eenmaal per jaar.

Aanhaalkoppel : 110 Nm / 120 Nm.

Bandenspanning Controle voor iedere reis volgens de bijgevoegde tabel bij koude banden.

Nadat u de caravan heeft aangekoppeld :

- De stabilisatoren volledig naar boven brengen met de hiervoor bestemde slinger.

- Verwijder de opstap en zet deze vast (voor de modellen die hiermee zijn uitgerust).
- Sluit de deur af, controleer een laatste keer of de deuren van de kasten dicht zijn en of de lading goed ligt.
- Trek het neuswiel op, haal het eventueel helemaal weg als er niet voldoende bodemvrijheid is.
- Sluit de stekker van de koppeling aan en controleer of deze goed vast zit
- Zet de parkeerrem helemaal los.
- Bevestig de veiligheidskabel.

CONTROLEER DAT DE CARAVAN RIJDT ZONDER WRIJVING BIJ DE WIELEN (ZIE ONDERHOUD REMSYSTEEM)

CONTROLEER OF ALLE KNIPPERLICHTEN, REMLICHTEN, ENZ. GOED WERKEN

KOPPELING

Controleer van te voren of de trekhaak van het trekkende voertuig geschikt is voor de koppelkop van uw caravan. De volgende aanwijzingen worden gegeven ter informatie. Het is noodzakelijk de speciale documentatie van de fabrikant te lezen (documentatie aanwezig in de caravan of overhandigd door de dealer).

Koppelkop : AK 75 / AK 160 / AK 300 / AK 350 / AK 7 / AK 10-2 / AK 252

Controleer of de diameter van de bol 50 mm is.

Dat de verticale zwenking niet groter is dan +/- 25° (fig. 2)

Dat de horizontale zwenking niet groter is dan +/- 20° (fig.2)

Let op : als de zwenking groter is, wordt functioneren niet meer gegarandeerd.

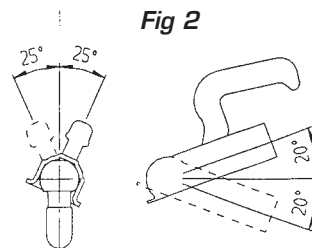

Fig 2

In alle gevallen is het type bal van fig.6 verboden.

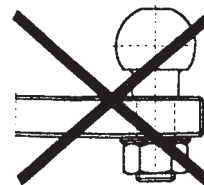

Fig 6

KOPPELING

Koppelkop : AKS 1300

Controleer of de diameter van de bol 50 mm is (Europese richtlijn 94/20).

Dat de verticale zwenking niet groter is dan +/- 25° en de horizontale zwenking niet groter dan +/- 20° (fig.2).

Dat de afstand van de as van de bol tot bovenaan de arm ten minste 60 mm bedraagt (fig.3).

Het is verboden koppelbal A50-1 te gebruiken (fig. 4).

Koppelkop : AKS 2000

Controleer of de diameter van de bol 50 mm is (Europese richtlijn 94/20).

Dat de verticale zwenking niet groter is dan +/- 25° en de horizontale zwenking niet groter dan +/- 20° (fig.2).

Dat de afstand van de as van de bol tot bovenaan de arm ten minste 60 mm bedraagt (fig.3).

Dat de afstand van de as van de bol tot de bevestiging van de koppeling ten minste 75 mm bedraagt (fig.5).

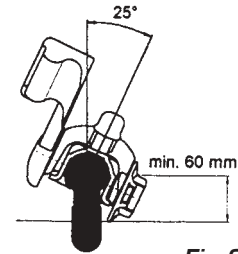

Fig 3

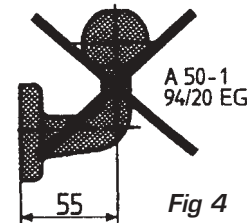

Fig 4

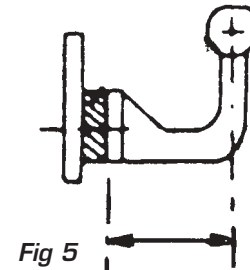

Fig 5

KOPPELING

Vergrendeling

Koppelkop :

AK 75 / AK 160 / AK 300 / AK 350

Open de koppelkop door de handgreep van de kop naar boven te trekken in de richting van de pijl (fig.7/1). Het mechanisme heeft een stand "ontgrendeld", de handgreep blijft naar boven staan. Plaats de kop op de bal. De handgreep sluit automatisch met een lichte klik. Controleer de vergrendeling door de handgreep nog eens naar beneden te duwen (fig.7/2). De koppelkop zit goed vast als het groene controlelampje aan de zijkant zichtbaar is (fig.7/2).

Koppelkop :

AK 7 / AK 10-2 / AK 252

Duw de veiligheidshendel (fig.8/1) naar boven en trek de handgreep naar voren. Plaats de kop op de bal en duw de handgreep naar beneden tot de veiligheidshendel gekoppeld is (fig.8/3). De koppelkop zit goed vast als het groene controlelampje aan de zijkant zichtbaar is (fig.8/2).

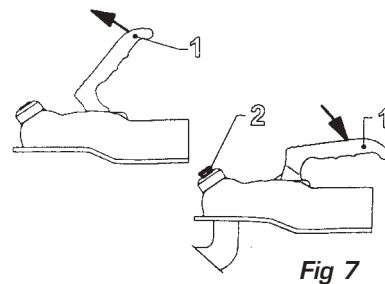

Fig 7

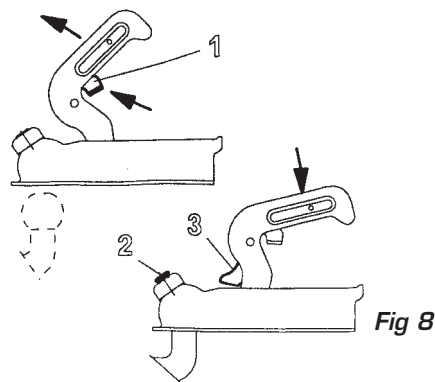

Fig 8

KOPPELING

Koppelkop : AKS 1300

Trek de handgreep (fig.9/1) naar boven, draai het kartelwiel tje aan de linkerzijde enkele slagen losser. Til de handgreep op (fig.9/3). Plaats de kop op de bal en duw de handgreep naar beneden tot de veiligheidshendel gekoppeld is (fig.9/3). De koppelkop zit goed vast als het groene controlelampje aan de zijkant zichtbaar is (fig.10/4). Draai het kartelwiel tje naar rechts, tot het uiterste aanhaalkoppel bereikt is (klik en maximale inspanning). Duw de handgreep (fig.9/1) naar beneden.

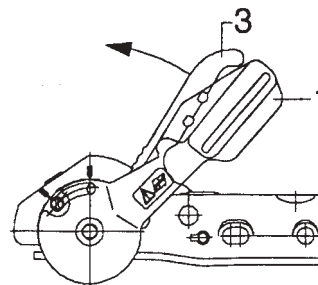

Fig 9

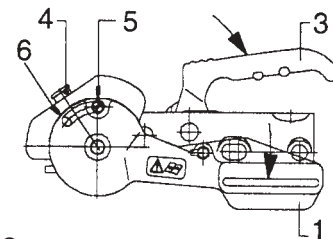

Fig 10

Koppelkop : AKS 2000

Trek de handgreep (fig.11/1) naar boven. Til de handgreep op (fig.11/2). Plaats de kop op de bal en duw de handgreep naar beneden tot de veiligheidshendel gekoppeld is. De koppelkop zit goed vast als het groene controlelampje aan de zijkant zichtbaar is (fig.11/4). Duw de handgreep (fig.11/1) naar beneden tot de aanslag.

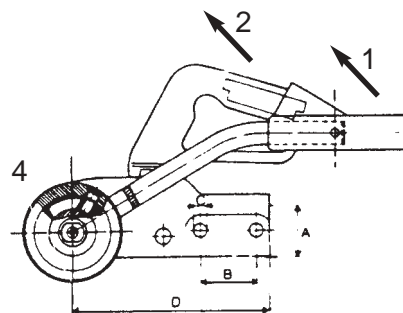

Fig 11

KOPPELING

De handrembrekkabel aankoppelen.

Als de koppeling los zou laten, zorgt de handrembrekkabel ervoor dat de caravan remt. Haal de handrembrekkabel door de hiervoor bestemde koppelring en maak hem vast rondom de koppelbol en bevestig de musketon aan de kabel (fig.12).

LET OP : Maak de musketon niet direct vast aan de koppelring.

Fig 12

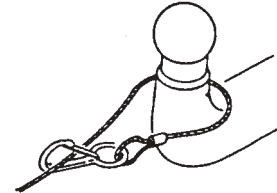

LADING

Let voor uw veiligheid op een goede verdeling van de lading in uw caravan. Als de lading te veel naar voren of naar achteren helt, heeft dat een slechte wegligging tot gevolg. Let dus op uw veiligheid (zie fig. 1)

- Laadgebied 1 : Aanbevolen voor lichte artikelen (ondergoed, plastic voorwerpen).
- Laadgebied 2 : Voor wat zwaardere voorwerpen (voeding, lakens, enz.).
- Laadgebied 3 : Zware artikelen zoals voortent, conserven, drank, gereedschap, enz.

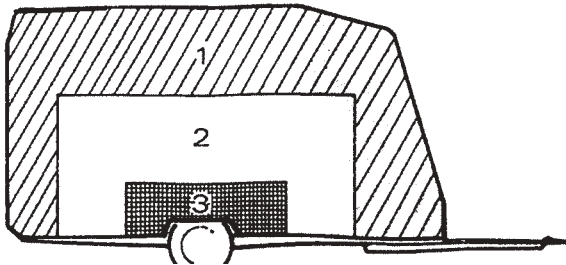

Fig 1

LET OP : Voor de modellen met keuken en toiletcabine aan de achterzijde moet de lading over de gehele caravan worden verdeeld. Voor de modellen met een bedbank in het voorste deel is het mogelijk het gewicht op de dissel met 10 kg te verminderen door de bank in de bedstand te plaatsen.

Belading op het dak is verboden.

Het is verboden een fietsenrek op de achterzijde te monteren, tenzij deze optie door de fabrikant is voorzien.

LET OP :

Het grensgewicht of de maximaal toelaatbare belasting dient in geen geval te worden overschreden ongeacht de manier van belading.

Het leeggewicht of de lege massa, startklaar, vermeld op de conformiteitsverklaring is bepaald met een toegestane afwijking conform de reglementering.

INRUIMEN

Om onaangename verrassingen te voorkomen, die zich zelfs na een korte reis kunnen voordoen, raden wij u aan de volgende adviezen op te volgen.

- TAFELS : moeten worden vastgezet in de lage stand (of slaapstand).
- KUSSENS : installeren in de slaapstand.
- KLEPPEN VAN MEUBILAIR : moeten worden ingeklapt.

Alle deuren en laden moeten worden gesloten, ramen gesloten en afgesloten evenals de lichtkoepels en ventilatoren. Losse scheidingswanden worden opgevouwen en/of zodanig geplaatst dat ze worden vastgehouden door het daarvoor bestemde mechanisme.

Watertanks en gasflessen zijn afgesloten en vastgezet met de daarvoor bestemde middelen.

De deur van de koelkast is geblokkeerd in de gesloten stand met behulp van de grendel.

In de modellen die zijn uitgerust met een losse opstap, deze goed vastzetten.

ALLE KRANEN EN GASTOESTELLEN SLUITEN

GEBRUIKSAANWIJZING**Parkeerremhandgreep met gasveerbekrachtiging (fig. 13)**

Trek de hendel tot boven het blokkeerpunt. De gasveer zorgt automatisch dat er wordt geremd, onafhankelijk van de bewegingen van de caravan.

2 = geremde stand

3 = gasveer

4 = blokkeerpunt

5 = stand waarin niet wordt geremd

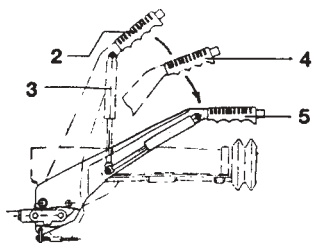

Fig 13

Parkeerremhandgreep met compensatieombouw (fig. 14) :

Trek de hendel helemaal aan tot de laatste tand van de tandheugel.

(de veer is gecomprimeerd als de hendel in de verticale stand staat).

2 = geremde stand

5 = stand waarin niet wordt geremd

6 = compensatieombouw

LET OP : Voordat de caravan de volledige remkracht bereikt, kan hij nog 25 cm achteruit gaan (hiermee rekening houden bij het parkeren).

Als u de caravan parkeert of stalt de parkeerrem aantrekken. Als de caravan is losgekoppeld van het trekkende voertuig moet hij bovendien voor meer veiligheid met twee stutten worden vastgezet.

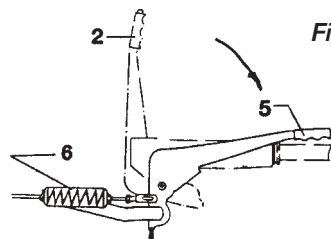

Fig 14

Lees voordat u de weg op gaat aandachtig deze aanbevelingen.

Zij zijn het resultaat van onze ervaring en kunnen u helpen bepaalde vergissingen bij het trekken van een caravan te voorkomen.

- Neem bochten altijd ruimer dan u gewend bent.
- Blijf goed rechts rijden als u wordt ingehaald.
- Als u zelfs inhaalt, let dan op luchtaanzuiging.
- Houd altijd aanzienlijk afstand.
- Rijd langzaam en schakel terug op wegen in slechte staat of op hellingen.
- Zorg ervoor voldoende vermogen over te houden waarmee u weer recht kunt gaan rijden als de achterzijde van de auto heen en weer begint te gaan (slingeren).
- Als u achter een andere voertuigcombinatie (of een vrachtwagen) rijdt, houd dan de door de verkeerswet voorgeschreven afstand (50 m).

WEGLIGGING

De wegligging van uw voertuigcombinatie hangt af van het trekkende voertuig, de lading, de rijomstandigheden (wind, toestand van de weg, helling, enz.), de snelheid en andere factoren.

Het is niet eenvoudig om adviezen te geven die van

toepassing zijn op alle modellen voertuigen die een caravan kunnen trekken.

Wij waarschuwen voor het verschijnsel "slingeren".

Dit houdt in dat de achterzijde van het trekkende voertuig heen en weer gaat, wat zeer onaangenaam is en wat in bepaalde omstandigheden verontrustend kan worden voor een onervaren bestuurder of zelfs gevaarlijk als deze niet goed op de situatie kan anticiperen of reageren.

Dit verschijnsel kan zich voordoen :

- op wegen met kuilen en bobbels
- op hellende wegen (komt het meest voor) vooral in combinatie met een slecht aan de voertuigcombinatie aangepaste snelheid.

Het optreden van dit verschijnsel kan worden vertraagd of zelfs worden voorkomen :

- door de banden van het trekkende voertuig 0,3 tot 0,4 bar (koud gemeten) te hard op te pompen.
- door te zorgen dat de schokbrekers van het trekkende voertuig in uitstekende staat zijn.
- door te rijden met een aan uw voertuigcombinatie aangepaste snelheid.
- door het trekkende voertuig of de caravan uit te rusten met een slingerbedwinger.
- door alle adviezen met betrekking tot lading en controles op te volgen.

WEGLIIGING

Controleer de bandenspanning van de banden van de caravan, en of de lading goed verdeeld is. Aarzel niet onderweg te stoppen om de lading te veranderen door het gewicht op de disselboom te verhogen als u merkt dat de achterzijde van uw auto begint te slingeren (zie tabel "BANDENSPANNING").

ENKELE AANBEVELINGEN

Verlies ten eerste nooit uit het oog dat uw auto met een caravan erachter niet hetzelfde acceleratievermogen heeft als zonder caravan.

U kunt dus met een voertuigcombinatie, een trekkend voertuig en een caravan, niet met een "sportieve" stijl rijden.

- Zorg ervoor voldoende vermogen over te houden

waarmee u weer recht kunt gaan rijden als de achterzijde van de auto heen en weer begint te gaan (slingeren).

- het trekkende voertuig moet altijd trekken, de caravan moet de auto nooit "duwen".

- Ga voordat u aan een afdaling begint langzamer rijden en gebruik dezelfde versnelling als voor een gelijkwaardige stijging.

**GA NIET OP ONDOORDACHTTE WIJZE OP IEDERE SOORT
WEG RIJDEN.
RIJD VOORZICHTIG.**

**PAS UW SNELHEID VOORTDUREND AAN DE
VERKEERSOMSTANDIGHEDEN AAN.**

Niemand kan een lekke band voorkomen. Schaf dus voor vertrek bij uw dealer een krik en een reservewiel aan.

Zet de voertuigcombinatie bij een lekke band zo mogelijk naast het wegdek op een vlak terrein. Zet uw alarmlichten aan en/of plaats de gevarendriehoek zoals dat hoort. Om een wiel te verwisselen hoeft u de caravan niet af te koppelen.

Een wiel demonteren

- A) trek voor de veiligheid de handrem van de caravan en die van het trekkende voertuig aan.
- B) plaats de krik onder de langsligger, achter de as, en krik deze op tot hij de langsligger raakt.
- C) draai de wielmoeren los en krik de caravan op zodat het wiel een paar centimeter van de grond af komt.
- D) draai de wielmoeren helemaal los en verwijder het wiel.

BELANGRIJK : DE STABILISATOREN NIET GEBRUIKEN OM DE CARAVAN OP TE TILLEN

Een wiel monteren

- A) zet het wiel op de trommel en houd rekening met de juiste stand (centrerings).
- B) draai de wielmoeren regelmatig aan om het wiel contact te laten maken en draai ze vervolgens aan zonder ze te blokkeren.
- C) breng de krik naar beneden en verwijder hem.
- D) blokkeer de wielmoeren en controleer het aanhaalkoppel.

BELANGRIJK :

WIJ RADEN U AAN NA 30 à 50 km TE CONTROLEREN OF DE WIELMOEREN GOED VASTZITTEN. Kijk bovendien in het hoofdstuk VOORBEREIDING VOOR VERTREK paragraaf CONTROLE / De wielen vastdraaien..

Afmetingen van de banden	Type velg	Breedte velg	Aantal assen per assen	Maximale belasting oppompen	Spanning bij recommandé	Aanbevolen gewicht op disselboom
155/70R13 75T	Tôle	4"1/2	1	774 kg	2,6	45/50 kg
165/70R13 79T	Tôle	4"1/2	1	874 kg	2,7	45/50 kg
175/70R13 82T	Tôle	5"	1	950 kg	2,7	50/55 kg
185/70R13 86T	Tôle	5"	1	1060 kg	2,8	55/60 kg
165/80R13 83T	Tôle	5"	1	970 kg	2,50 bar	50/55 kg
165R14C 96/94P	Tôle	5"	1	1300 kg	3,75 bar	65/70 kg
175/70R14 85T	Tôle	5"	1	1000 kg	3,00 bar	55/60 kg
175/70R14 85T	Alu.	6"	2	1000 kg	2,50 bar	55/60 kg
185/70R14 88T	Alu.	6"	1	1120 kg	3,00 bar	60/65 kg
185/70R14 88T	Tôle	5"	2	1120 kg	3,00 bar	60/65 kg
185/75R14C 102/100P	Alu.	6"	1	1700 kg	3,00 bar	65/70 kg
185/75R14C 102/100P	Tôle	5"	1	1700 kg	4,75 bar	65/70 kg

PLAATSING

Trek de handrem aan, zet het neuswiel op de grond, verwijder de handrembrekkabel, haal de stekker uit het stopcontact en maak de koppelkop vrij met behulp van het neuswiel voordat u het trekkende voertuig verplaatst.

Zet de caravan met de hand op de juiste plaats en stabiliseer hem met de stabilisatoren. Op zachte grond wordt aanbevolen een plankje onder iedere stabilisator te plaatsen. De wielen moeten altijd contact met de grond blijven houden.

Voor het uitdraaien van de stabilisatiepoten dient het onderstel de grond te raken waarna ten hoogste nog één draai moet worden gegeven met de draaikruk.

U kunt een voortent installeren (die uw dealer u kan aanraden) voor meer comfort, dankzij een voor dat doel aanwezige rail.

CONDENSFORMING

De omvang van dit probleem is bekend bij de ervaren kampeerders, bijzonder bij degenen die hun caravan gebruiken om naar de wintersport te gaan, of bij permanente gebruikers.

In een goed geïsoleerde caravan kan het punt waarop condensvorming optreedt zich later voordoen, maar het verschijnsel verdwijnt niet helemaal.

De ademhaling van de bewoners, de verbranding van gas en het koken van voedingsmiddelen produceren waterdamp. Welnu, een vastgesteld luchtvolume absorbeert bij een gegeven temperatuur slechts een beperkte hoeveelheid damp.

Een plaatselijke verlaging van de temperatuur, bijvoorbeeld op de ramen, vermindert dit absorptievermogen en veroorzaakt druisen op de koude wand : dit noemen we condensvorming.

Om deze condensvorming te verminderen, vooral in de winter of als de caravan onregelmatig wordt gebruikt, moet een aantal voorzorgsmaatregelen worden genomen :

- de caravan voordat u gaat koken of onder de douche gaat op temperatuur brengen om condensvorming op koude wanden te voorkomen.

CONDENSFORMING

- de hoge en lage ventilatieopeningen zorgen voor een normale verversing van de lucht. Bij het gebruik van kookapparatuur niet aarzelen om extra ventilatie te veroorzaken, door bijvoorbeeld een raam te openen.

Het comfort is het resultaat van een harmonieus EVENWICHT tussen LUCHTVERVERSING en VENTILATIE, zonder onaangename tocht. De VEILIGHEID wordt verzekerd door een goede luchtverversing waardoor :

- a) de AFVOER van door de bewoners en kookapparatuur geproduceerd koolzuurgas en kooldioxide mogelijk is.
- b) de voor de ademhaling nodige zuurstof wordt VERNIEUWD.

IBELANGRIJK :
DE PERMANENTE LUCHTVERVERSING-SINSTALLATIES
NOOIT AFSLUITEN
GEEN VOCHTIGE KLEDING BEWAREN

WINTERSTALLING

Als u niet beschikt over een afgesloten ruimte om uw caravan in de winter te stallen en u er niet mee

naar de wintersport gaat, raden wij u aan de volgende handelingen uit te voeren :

- verwijder de kussens, de matrassen en andere voorwerpen of apparaten die niet tegen vocht kunnen.
- laat de deur van de koelkast open en tap de waterleidingen zorgvuldig af. (zie hoofdstuk Circuits)
- het is raadzaam in de winter uw caravan bij droog weer te luchten.

Als u uw caravan in een droge en geventileerde ruimte stalt, laat dan deur en ramen open.

Indien de caravan in een vochtige ruimte staat gestald, verdient het aanbeveling één of meer droogtoestellen te gebruiken.

Als u met de caravan naar de wintersport gaat, raden wij u aan regelmatig de sneeuw van het dak te halen.

PROFITEER VAN DEZE PERIODE OM UW CARAVAN TE LATEN NAZIEN

Wij raden tevens aan de carrosserie en het chassis van uw caravan regelmatig schoon te maken

GASLEIDING

Uw caravan is uitgerust met een leiding voor propaangas waarbij de gasfles in de disselkast is geplaatst. Deze leiding voedt de kookplaat, de koelkast, de verwarming, de boiler en de oven, afhankelijk van de uitrusting van uw caravan.

VOEDING 1 FLES

- Schroef de voedingswissel op de fles en open de afsluiter.
- open de bijbehorende kraan van de multi-afsluiter.
- open de knoppen van ieder apparaat en kijk of ze werken

VOEDING 2 FLESSEN :

- schroef de 2 voedingswissels op de flessen en open de afsluiters van de 2 flessen (*de pijl van de omzettingrichting geeft aan welke fles in gebruik is*).
- bedien in de caravan de reduceerafsluiter / het ontkoppelingmechanisme en vervolg de handelingen op dezelfde wijze

ZOEK DE AFSLUITERKRANEN

Boiler



Kookplaat



Koelkast



Verwarming



SLUIT TIJDENS HET RIJDEN DE KRANEN VAN DE LEIDINGEN EVENALS DE AFSLUITERS VAN DE GASFLESSEN

De reserve-indicator : Groen lampje : de fles in gebruik is die waar de pijl van de omzettingrichting naartoe wijst

Rood lampje : fles aan de kant van de pijl is leeg, de tweede fles is in gebruik.

Sluit voor uw veiligheid de kranen van de multi-afsluiter na ieder gebruik.

BELANGRIJK :

LAAT DE GASINSTALLATIE VAN UW CARAVAN IEDERE 2 JAAR CONTROLEREN DOOR EEN SPECIALIST

ELEKTRICITEITSLIEDING

Uw caravan is uitgerust met een transformator 220/12 V volgens de veiligheidsnormen. De voeding vindt plaats hetzij via de 12 V leiding van het trekkende voertuig, hetzij via een aansluiting op het elektriciteitsnet.

Voeding 12V auto

Sluit de stekker van de caravan aan op het contactpunt van de auto. Op de volgende pagina vindt u een prinsipeschema.

LET OP : GEBRUIK DE KOELKAST NIET OP 12 V ALS DE MOTOR VAN DE AUTO NIET DRAAIT. CONTROLEER OF DE ACCU EN DE WISSELSTROOMDYNAMO IN GOEDE STAAT ZIJN.

Voeding per transformator

De voeding vindt plaats door aansluiting op het elektriciteitsnet met een genormaliseerde 220 V EEG stekker aan de zijkant van de caravan. De leiding wordt beschermd door een beveiligingsschakelaar van 10 A.

NB : de koelkast en de stopcontacten worden gevoed met 220 V.

ELEKTRISCH PRINCIPE- SCHEMA NIVEAU 0 120 W

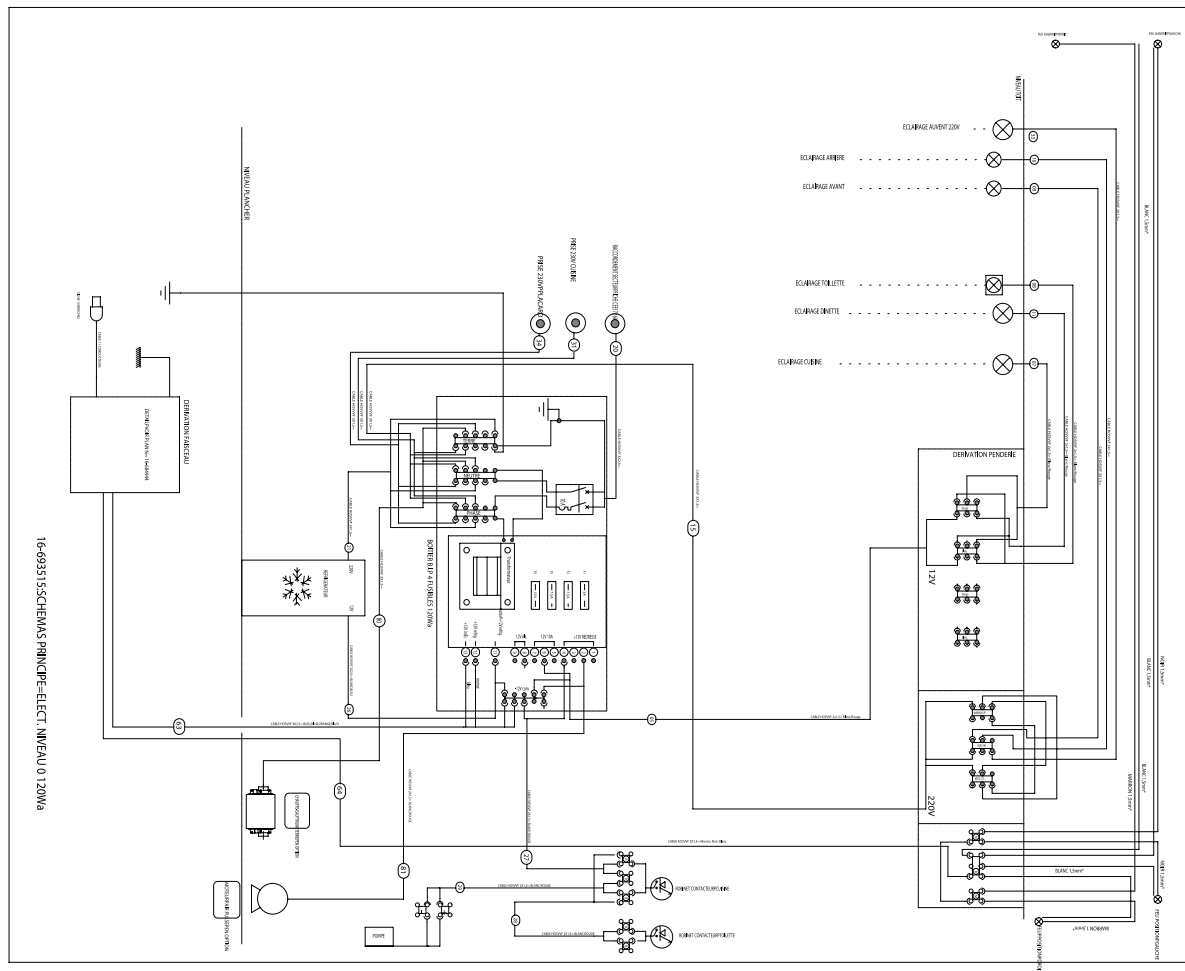

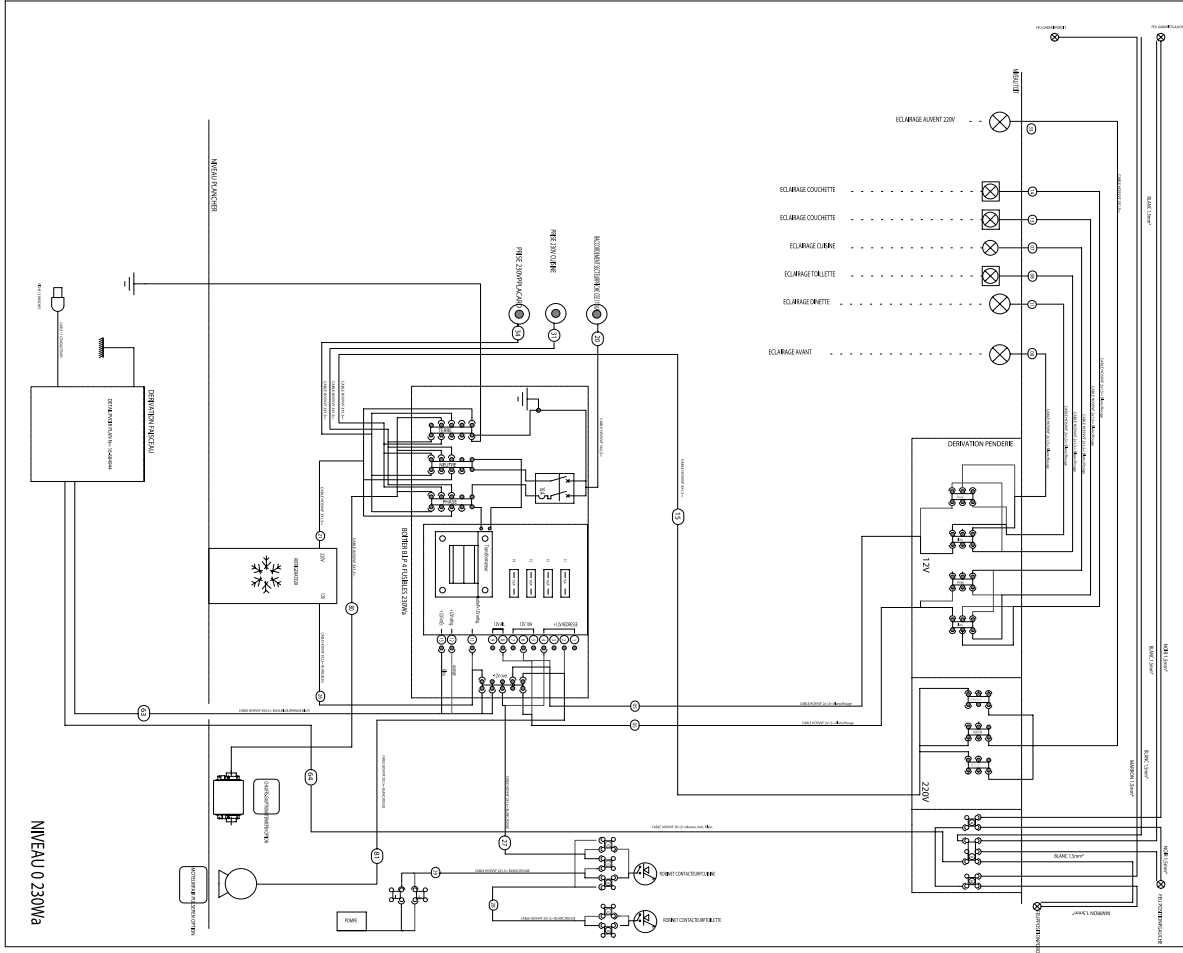

**ELECTRISCH
PRINCIPESCHEMA
NIVEAU
0 230 W**

ELEKTRISCH PRINCIPE- SCHEMA NIVEAU A 230 W

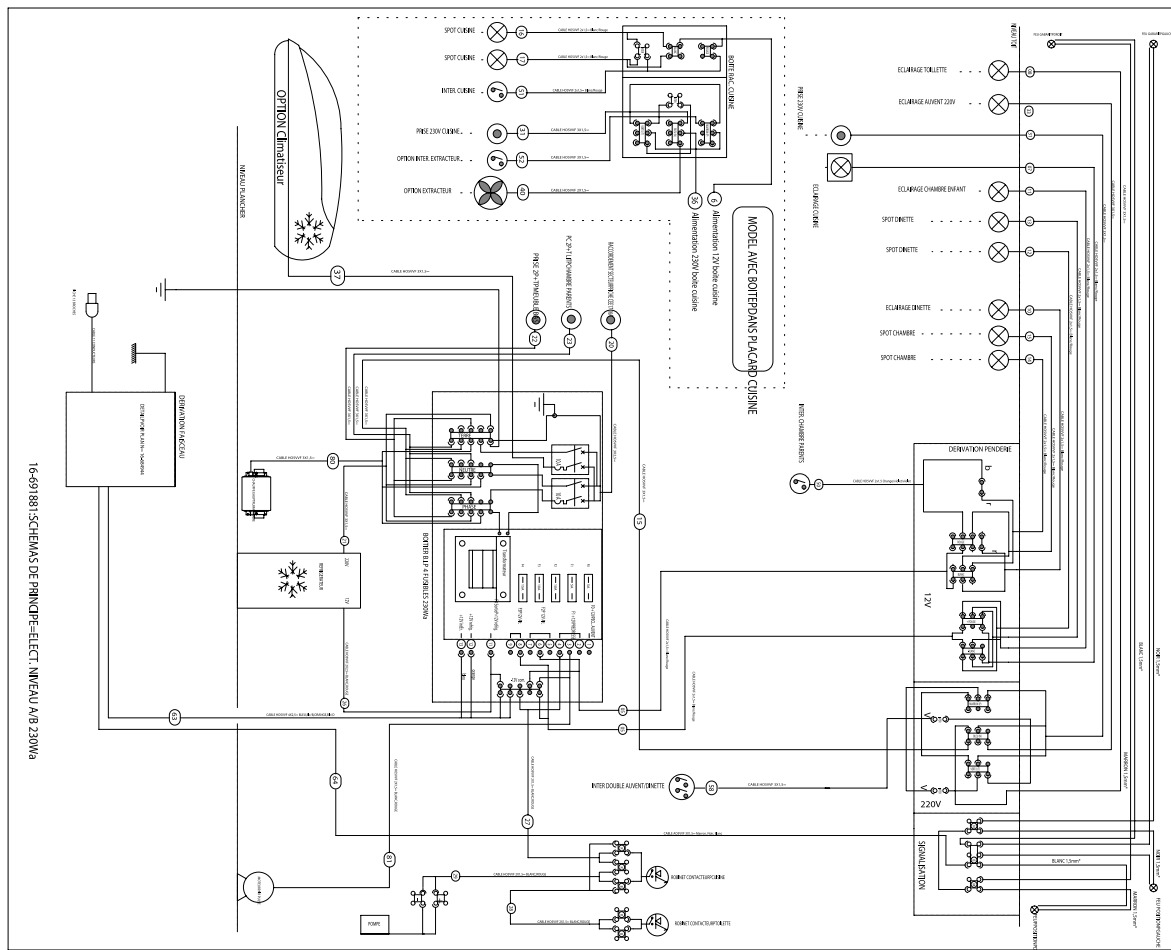

16-691 881 SCHEMAS DE PRINCIPE-ELECT. NIVEAU A/B 230W^a

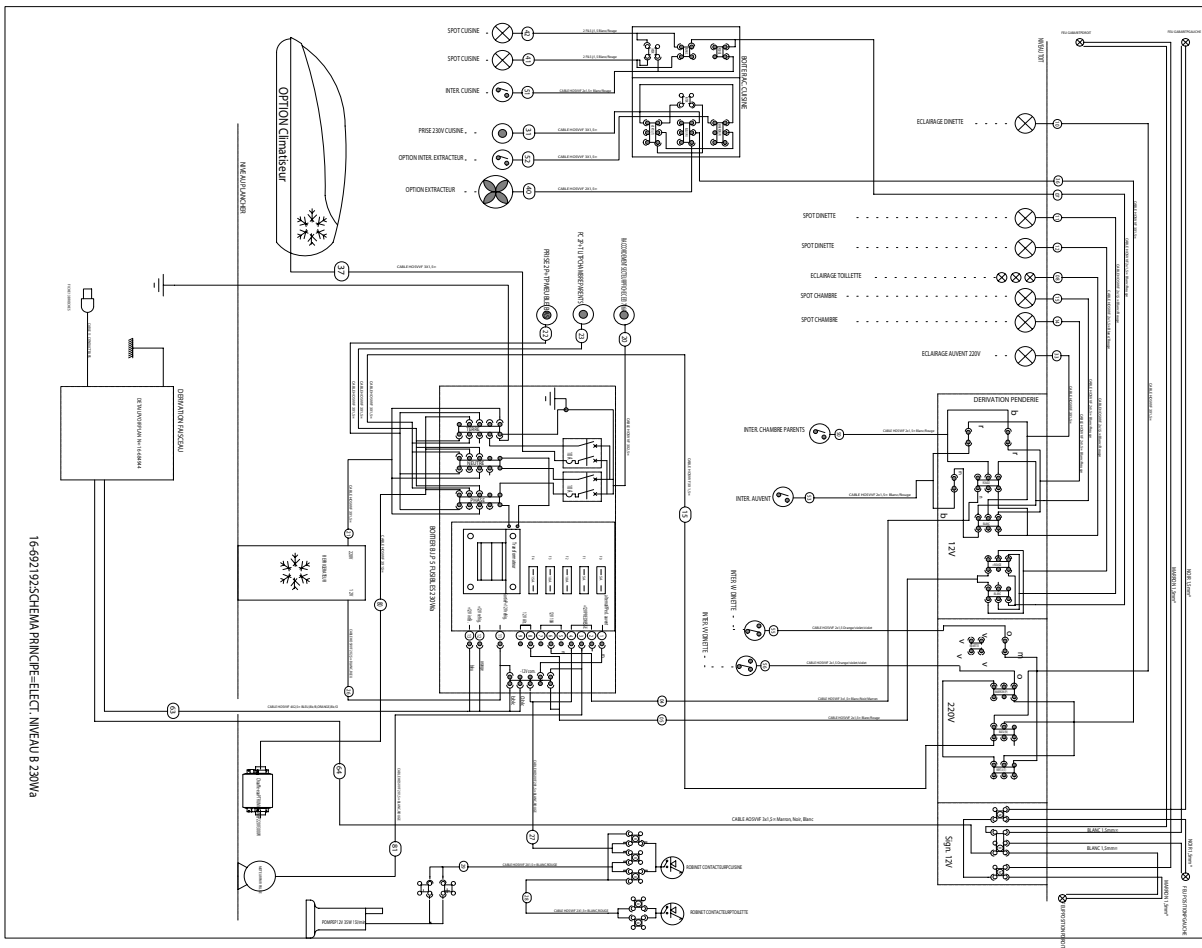

ELEKTRISCH PRINCIPESCHEMA NIVEAU B 230 W

16-697193 SCHEMA PRINCIPESCHEMA ELECT NIVEAU B 230 W A

ELEKTRISCH PRINCIPE- SCHEMA NIVEAU C 230 V

BOUTIER 230VA 5F RESIDENCE > 595

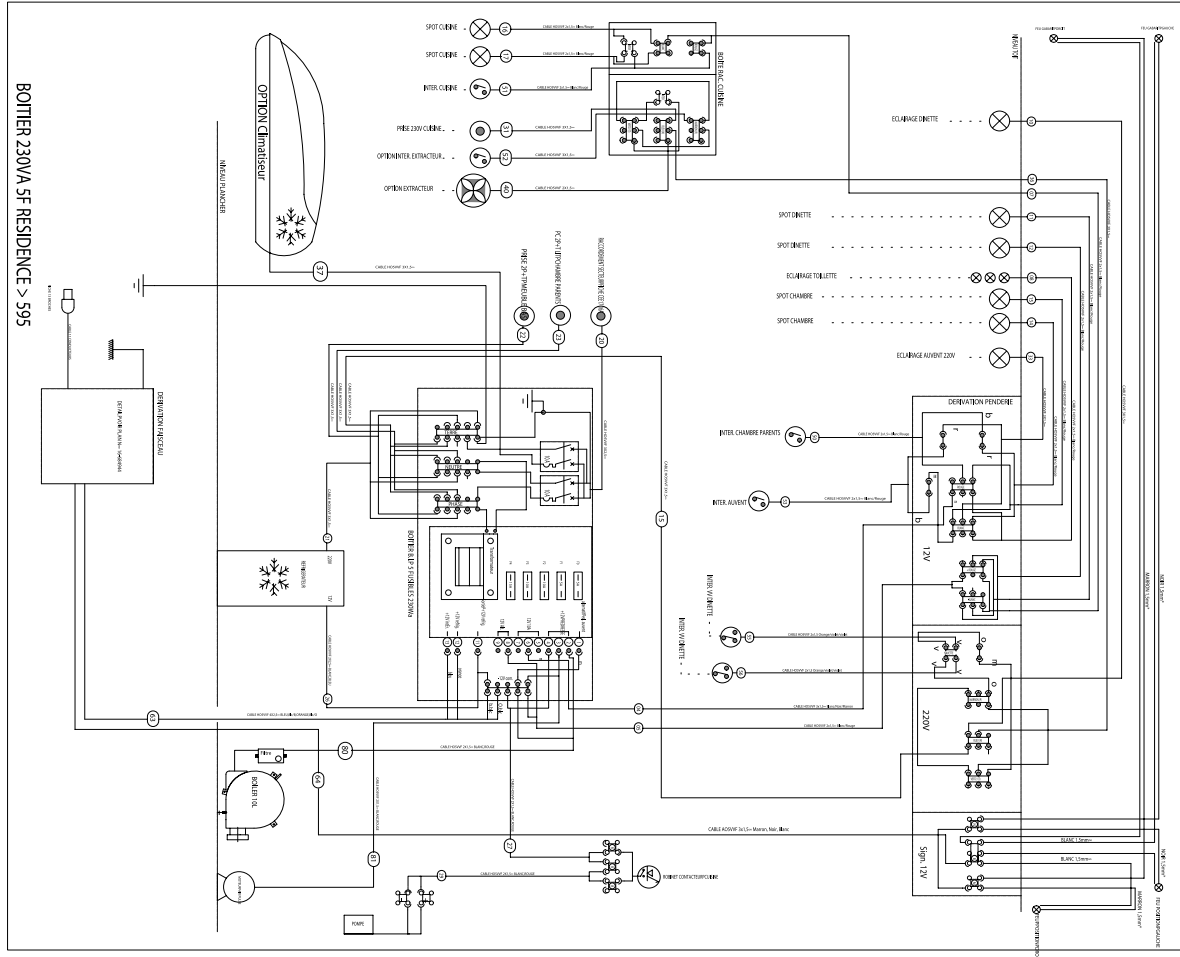

STEKKER KOPPELING

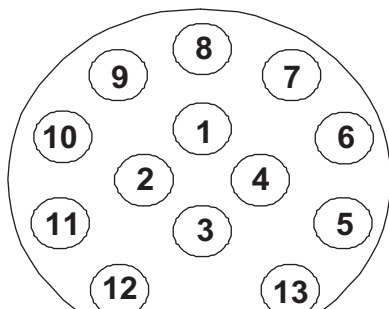

13 PENNEN

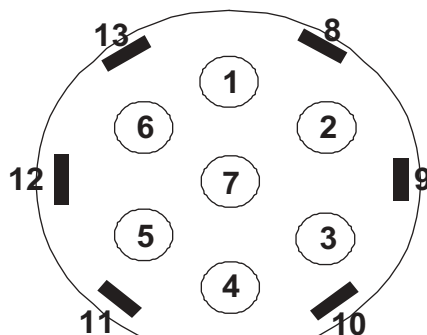

7 + 6 PENNEN

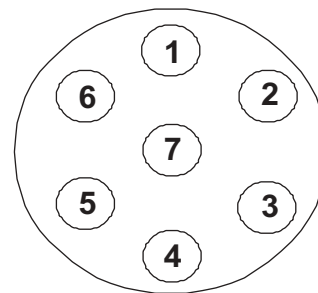

7 PENNEN

(niet gebruikt, ter informatie)

- 1 = Richtingaanwijzer links (gele draad 1,5 mm)
- 2 = Mistlicht achter (grijze draad 1,5 mm)
- 3 = Geïsoleerde massa (witte draad 2,5 mm)
- 4 = Richtingaanwijzer rechts (groene draad 1,5 mm)
- 5 = Rechter achterlicht (bruine draad 1,5 mm)
- 6 = Remlichten (rode draad 1,5 mm)
- 7 = Linker achterlicht (zwarte draad 1,5 mm)

- 8 = Niet gebruikt
- 9 = Permanente voeding (blauwe draad 2,5 mm)
- 10 = Voeding koelkast (oranje draad 2,5 mm)
- 11 = Massa koelkast (oranje / witte draad 2,5 mm)
- 12 = Niet gebruikt
- 13 = Massa 12V binnen (blauw / witte draad 2,5 mm)

WATERLEIDING

Uw caravan kan worden uitgerust met :

- **een onder water staande elektrische pomp 12 V** die in de jerrycan of het schoonwaterreservoir werkt.

De pomp wordt met 12 V gevoed hetzij door de transformator, als deze is aangesloten op het elektriciteitsnet, hetzij door de accu van het trekkende voertuig.

De pomp wordt in werking gesteld door een contact bij het openen van de kraan.

- **een vaste elektrische pomp 12 V** die naast het reservoir werkt.

De voeding is gelijk aan die van de ondergedompelde pomp.

De pomp wordt ingeschakeld door een verlaging van de druk in de leiding.

LAAT DE POMP NOOIT ZONDER WATER WERKEN, HIERDOOR KAN HIJ BESCHADIGEN

- een aansluiting op het waternet van de stad

Om een aansluiting op het waternet te kunnen maken, moet u :

- Voordat u de aansluiting verzorgt, controleren of alle kranen dicht zijn.
- De aansluiting maken met de stekker onder de vloer.
- De kraan of kranen geleidelijk aan openen om de lucht te laten ontsnappen en waterslag te voorkomen

Dit type aansluiting wordt beschermd door een drukkbegrenzer.

BELANGRIJK :

ZORGVULDIG ALLE LEIDINGEN AFTAPPEN ALS DE CARAVAN VOOR LANGERE TIJD NIET WORDT GEBRUIKT.

(de afsluiters van de afvoerleidingen en alle kranen openen en controleren of de toevoer- en afvoerleidingen vrij zijn (niet geknikt of geplet). Bij het afwateren de caravan meer of minder doen hellen om de laatste resten te doen wegglopen. Laat de kranen en afsluiters in geopende stand staan.)

Uw caravan kan zijn voorzien van een koelkast, een kookplaat, verwarming, een netwerk voor gestuwde lucht, een boiler, een chemisch toilet met cassette, een afzuigkap, enz.

De volgende aanwijzingen worden ter informatie gegeven, het is noodzakelijk de speciale documentatie van de fabrikant te lezen (documentatie aanwezig in de caravan of overhandigd door de dealer).

De gebruiker moet ervoor zorgen dat de verschillende apparaten worden gebruikt in de meest veilige omstandigheden en met naleving van de voorzorgsmaatregelen van de fabrikant van deze apparaten.

Let op : Een apparaat op gas nooit laten werken tijdens de reis of in de buurt van een benzinstation.

De koelkast

Afhankelijk van het model dat u heeft gekozen kunt u een :

Compressiekoelkas hebben, d.w.z. een koelkast identiek aan de koelkast bij u thuis die u op dezelfde

manier kunt onderhouden en verzorgen. Deze koelkast werkt op 12 V of 220 V.

Absorptiekoelkast hebben die op 12 V, 220 V of op gas kan werken. Deze koelkast wordt in de meeste caravans geplaatst.

Wij raden u aan om de koelkast voor gebruik van binnen te reinigen met een zachte doek en lauw water.

Let op geen schade aan het apparaat te veroorzaken.

Gebruik geen zeep of bijtend, korrelig of sodahoudend reinigingsmiddel.

Zorg ervoor dat naad van de deur niet in contact komt met olie of vet.

Deze koelkast maakt geen lawaai. Bij ingebruikname kan er een vreemde geur vrijkomen, deze verdwijnt na een paar uur. Zorg ervoor de caravan goed te luchten.

De koelkast

De koelkast kan werken op hetzij elektriciteit van 12V/24V hetzij op het elektriciteitsnet van 220V/240V hetzij op vloeibaar gas.

U kunt de energiebron kiezen met de daarvoor bestemde schakelaar (fig. 15).

Let op Gebruik slechts één energiebron tegelijk.

Stel de temperatuur in met de draaiknop Fig. 16.

Functioneren op elektriciteit

Voeding van 12 V

De koelkast alleen op het 12 V net laten werken als de motor van het trekkende voertuig draait. Zet de keuzeschakelaar op de goede stand. De koelkast werkt zonder thermostaatregeling (staat permanent aan).

Voeding 220 V (electriciteitsnet)

Zet de keuzeschakelaar op de goede stand. Stel de bedrijfstemperatuur in met de draaiknop.

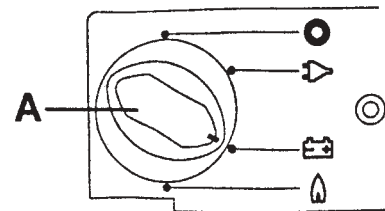

Fig 15

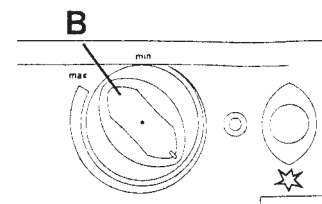

Fig 16

De koelkast

Voeding op gas (alleen propaan)

Open de afsluiter van de gasfles.

Open de gaskraan.

Ga te werk volgens de hieronder staande instructies :

- 1) Zet de keuzeschakelaar op de gasstand.
- 2) Draai de draaiknop op de maximale stand.
- 3) Druk de draaiknop in.
- 4) Druk met tussenpozen van 1 à 2 seconden op de piezo-aansteekknop.
- 5) Controleer of de vlam zichtbaar is via het kijkgat (aan de binnenzijde links onderin de koelkast).
- 6) Houd de draaiknop nog ongeveer 10 à 15 seconden ingedrukt, laat hem dan los.
- 7) Kijk of de vlam nog brandt.

Als de vlam is uitgegaan, herhaal dan alle handelingen en houd de draaiknop langer ingedrukt.

8) Stel de temperatuur in met de draaiknop.

Bij automatische ontsteking hoeft de piezo niet meer gebruikt te worden

NB : Alle koelkasten zijn uitgerust met een beveiliging die automatisch de gastoevoer na ongeveer 30 seconden stopt als de vlam uitgaat.

Bij het eerste gebruik of als een nieuwe gasfles wordt aangesloten, kan er lucht in de gasleidingen zitten. Om ze te ontluchten herhaalt u de ontstekingsprocedure totdat de vlam blijft branden.

De koelkast

Denk eraan uw koelkast regelmatig te ontdoeien voor een betere werking. Verwijder het laagje ijs nooit met gereedschap (gevaar voor doorboring) of met een verwarmingselement.

Opmerking : Het dooiwater wordt opgevangen in een bak aan de achterzijde van de koelkast vlak bij de brander waardoor het water kan verdampen.

Voorzorgsmaatregelen bij het bewaren van voedingsmiddelen-

- Voedingsmiddelen altijd bewaren in gesloten bakjes, van aluminium of anderszins.
- Nooit warme voedingsmiddelen in de koelkast zetten, ze eerst laten afkoelen.
- Geen voedingsmiddelen bewaren waaruit vluchtige en ontvlambare gassen kunnen vrijkomen.

Koelkasten zijn niet geschikt voor het invriezen van voedingsmiddelen.

Voor uw voedingshygiëne regelmatig het goed functioneren van uw koelkast controleren.

Indien u twijfelt (temperatuur boven de 4 °C) bestaat het risico dat de voedingsmiddelen onvoldoende geconserveerd zijn.

De koelkast uit zetten

Als u van plan bent uw koelkast meer dan een week niet te gebruiken : sluit de afsluiter van de gasfles, sluit de gaskraan, zet de keuzeschakelaar voor de energiebron op stop, zet de draaiknop op de laagste stand en laat de deur van de koelkast op een kier staan (zet hem vast zodat hij niet sluit).

NB : U kunt, als uw caravan hiermee is uitgerust, winterbescherming aanbrengen op de luchtroosters aan de buitenkant als de caravan stil staat of als de temperatuur lager is dan 8°C.

Controleer of tijdens het opnieuw starten er geen voorwerpen geheel of gedeeltelijk de ventilatiemogelijkheden van de koelkast verstoppem. Dit kan schadelijk zijn voor het functioneren van de koelkast.

De kookplaat

De kookplaat functioneert uitsluitend op gas (alleen propaan).

Ingebruikstelling, de branders aansteken

Open de afsluiter van de gasfles.

Open de gaskraan.

Ga te werk volgens de hieronder staande instructies :

- 1) Zet de pan op een brander.
- 2) Kies de bij die brander horende knop.
- 3) Draai de knop naar het teken voor aansteken.
- 4) Druk de draaiknop in.
- 5) Druk op de piezo-aansteekknop met tussenpozen van 1 à 2 seconden.
- 6) Controleer of de vlam brandt.
- 7) Houd de draaiknop nog ongeveer 10 à 15 seconden ingedrukt, laat hem dan los.
- 8) Kijk of de vlam nog brandt.

Als de vlam is uitgegaan, herhaal dan alle handelingen en houd de draaiknop langer ingedrukt.

- 9) Stel de sterkte van de brander af.

Bij automatische ontsteking hoeft de piezo niet meer gebruikt te worden.

NB : Alle kookplaten zijn uitgerust met een beveiliging die automatisch de gastoevoer na ongeveer 30 seconden stopt als de vlam uitgaat.

De kookplaat

Ter herinnering : Bij het eerste gebruik of als een nieuwe gasfles wordt aangesloten, kan er lucht in de gasleidingen zitten. Om ze te ontluchten herhaalt u de ontstekingsprocedure totdat de vlam blijft branden.

Let op :

Het is verboden de kookplaat als warmtebron te gebruiken.

Het is om veiligheidsredenen verboden deze te gebruiken zonder dat er een pan op staat, en de branders zouden erdoor kunnen beschadigen (de brander kan smelten, het rooster kan beschadigen, enz.).

Het is verboden de branders te laten branden met de beschermende deksel of met de vlamkering erop.

Het onderhoud is hetzelfde als voor een gewone kookplaat. Reinig de kookplaat regelmatig zonder een agressief middel te gebruiken.

De verwarming

Onze caravans kunnen uitgerust zijn met de verwarming TRUMATIC S3002 / S3002P / S5002.

Ingebruikname

Controleer bij de modellen die hiermee zijn uitgerust (S3002P / S5002) en voordat u de verwarming voor de eerste keer aansteekt, of de batterijen zijn geplaatst en in goede staat zijn. Zie verderop in deze handleiding voor de voorschriften "Batterijen verwisselen".

Open de afsluiter van de gasfles.

Open de gaskraan.

Ga te werk volgens de hieronder staande instructies :

- 1) Zet de regelknop op een cijfer tussen 1 en 10 (fig. 17a).
- 2) Duw de knop helemaal in.
- 3) Druk met tussenpozen van 1 à 2 seconden op de piezo-aansteekknop (fig. 17/c).
- 4) Controleer door het venster of de vlam brandt (fig. 17/f).
- 5) Houd de draaiknop nog ongeveer 10 à 15 seconden ingedrukt, laat hem dan los.

- 6) Controleer door het venster of de vlam brandt.

Als de vlam is uitgegaan, herhaal dan alle handelingen en houd de draaiknop langer ingedrukt.

- 7) Stel de sterkte van de brander af.

Bij automatische ontsteking hoeft de piezo niet meer gebruikt te worden.

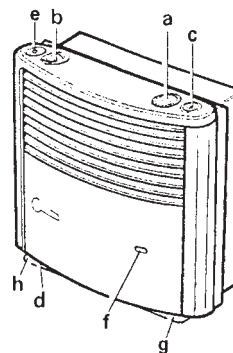

Fig 17

De verwarming

Let op : Probeer nooit de kachel binnen twee minuten opnieuw aan te steken want dan bestaat er gevaar voor ontploffing.

NB : Alle verwarmingen zijn uitgerust met een beveiliging die automatisch de gastoevoer na ongeveer 30 seconden stopt als de vlam uitgaat.

Als in een apparaat met automatische ontsteking de vlam dooft, wordt het apparaat onmiddellijk opnieuw aangestoken in de tijd voordat de beveiliging in werking treedt (ongeveer 30 seconden). Als de vlam niet weer gaat branden, gaat de ontsteker door tot u de regelknop op "0" hebt gezet. Als u tijdens het ontstekingsproces geen geklik hoort van de piezo, controleer dan de batterijen.

De verwarming

De thermostaat afstellen

De thermostaat moet worden afgesteld afhankelijk van de persoonlijke behoefte en het type caravan. De temperatuurdetector bevindt zich onder aan de verwarming. Tocht door ventileren, een spleet in de deur, enz. of een langharig tapijt kunnen de thermostaat beïnvloeden. Dergelijke storende factoren moeten worden uitgeschakeld om een bevredigende afstelling van de temperatuur te verkrijgen.

Voor een temperatuur van 22°C wordt stand 3 à 5 aanbevolen zonder gestuwde lucht en 4 à 8 met gestuwde lucht.

Stoppen

Zet de regelknop op "0" en sluit de gaskraan en de afsluiter van de fles.

Batterijen verwisselen

Vervang de batterijen pas als de verwarming uit is. Haal de behuizing van de verwarming (fig. 18).

Let op : Ondanks de zorg die de fabrikant aan deze verwarming heeft besteed tijdens de productie kunnen er scherpe randen aan zitten.

U moet daarom bij onderhoud of reinigen handschoenen dragen.

Trek de behuizing van bovenaf naar u toe, druk aan de zijkanten de sluitveren naar boven en klap de behuizing naar voren.

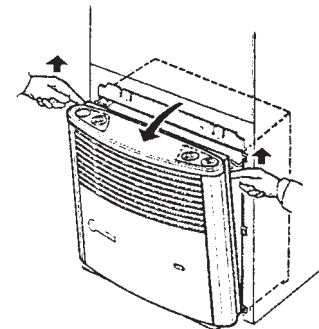

Fig 18

De verwarming

Maak de schakelstang van de regelknop vrij.
 Plaats de behuizing vervolgens naar de zijkant en zorg ervoor dat de aansluitkabels vast blijven zitten.
 Plaats voor de montage de behuizing op de bevestigingsbeugels (fig.19/1) aan de onderzijde, steek de schakelstang vanaf de onderkant in de bus van de regelknop en duw de behuizing weer op z'n plaats zodanig dat deze zich vastzet.
 Duw de deksel van het batterijenvak naar boven en vervang de batterijen.
 Gebruik alleen Mignon batterijen, waterdicht en bestand tegen warmte (+70°C) (LR6, AA, AM3).
 Andere batterijen kunnen storingen

Fig 19

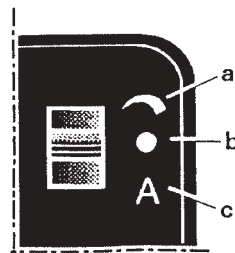
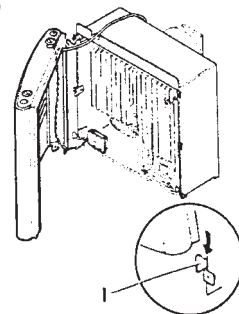
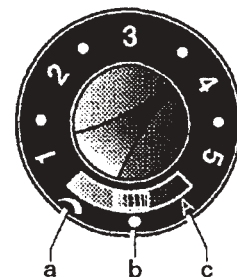

Fig 20

Fig 22



Gestuwde lucht

Bij uw installatie met gestuwde lucht kunt u de knoppen vinden van fig.20, fig.21 en fig.22.

- a = handmatige afstelling
- b/d = stop
- c = automatische regeling
- e = aan

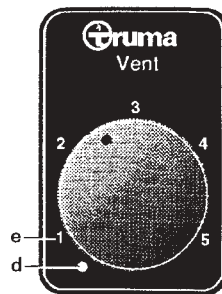

Fig 21

Gestuwde lucht

In de automatische stand past de kracht zich voortdurend aan de warmteafgifte van de verwarming aan.

De verdeling van warme lucht wordt verzorgd door leidingen die door het interieur van uw caravan. Openingen met kleppen zorgen voor een betere verdeling.

Aan de achterzijde van de ventilator zorgt een klep voor de verdeling van de kracht tussen de twee uitgangen (fig.23/f).

NB : als de hoeveelheid lucht minder wordt of als de ventilator meer geluid gaat maken kan vervuiling van de rotor van de ventilator de oorzaak zijn. Wij raden aan de ventilator ten minste een maal per jaar te reinigen en de wisselaar met een penseel voorzichtig stofvrij te maken.

Let op : Alvorens welk onderhoud dan ook uit te voeren eerst de stekker van de ventilator uit het stopcontact trekken.

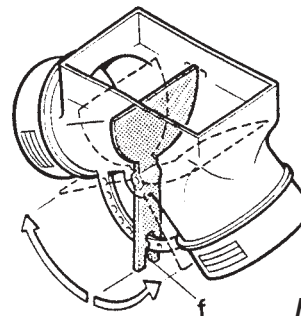

Fig 23

Boiler

Uw caravan kan uitgerust zijn met een boiler "Therme" of "Boiler" van het merk TRUMA.

Let op :

De boiler nooit aanzetten als er geen water in zit!
Als u uw caravan niet gebruikt, vergeet dan niet de boiler uit te zetten en te legen als er kans op vorst is.

Gewone handelingen

Ingebruikname

Vul het reservoir door een kraan te openen om de pomp in werking te stellen, wacht tot het water uit de kraan komt. Als er verschillende watertoevoerpunten zijn deze handeling herhalen. Als u wilt dat de boiler op elektriciteit werkt, schakelt u de betreffende schakelaar in.

Legen

De aanwijzingen van de fabrikant opvolgen en die uit het hoofdstuk WATERCIRCUIT.

Boiler "Therme"

Het water in de Truma-Therme wordt verwarmd hetzij door de warme lucht van het verwarmingssysteem, hetzij door een dompelaar die werkt op 220 / 240 V. De dompelaar is afgesteld (fig.24).

Opmerking :

De Truma-Therme kan zonder druk functioneren (maximaal 1,2 bar).
De romp van de Truma-Therme is van plastic, het water dat er in zit, is niet drinkbaar.

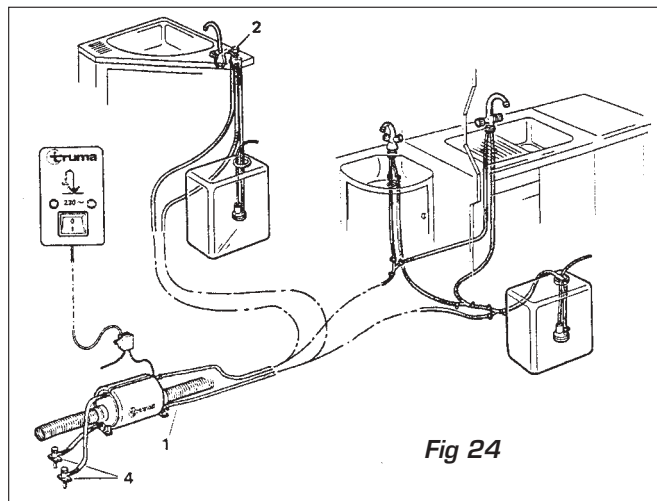

Fig 24

Boiler "Therme"

De "Boiler" functioneert met als energiebron vloeibaar gas (propan) (fig.25).

Ingebruikname

- 1) Haal de deksel van de buitenschousteen.
- 2) Open de afsluiter van de gasfles.
- 3) Open de bijbehorende kraan op de gasleiding.

- 4) Zet de schakelaar aan, er gaat een rood lampje knipperen en u hoort een klik uit de romp van de "Boiler" (de elektronische piezo werkt).

NB : Als de gasleiding vol lucht zit, duurt het een minuut of twee voor het gas bij de brander komt. Gedurende die tijd geeft het apparaat de melding "storing" (rode lamp). Begin na 5 minuten opnieuw om ontploffingsgevaar te voorkomen.

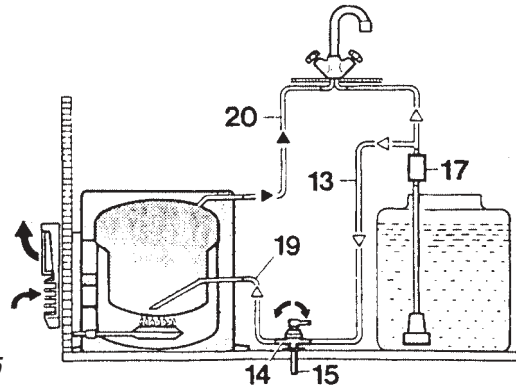

Fig 25

De kastdeuren sluiten

Afhankelijk van het model van uw caravan kunnen de deuren van kasten, linnenkasten, hangkasten en laden zijn uitgerust met een gesloten sluitsysteem genaamd "Push-lock". Bij grote deuren kan dit systeem in combinatie met een spanjolet worden gebruikt (aan de bovenzijde en de onderzijde).

Om een deur te openen met een "Push-lock" grendel : druk op het centrale deel van de vergrendeling en laat weer los, de knop komt vrij; de deur is open.

Om de deur te sluiten : druk op het centrale deel van de vergrendeling, de knop blijft ingedrukt; de deur is gesloten.

De ramen sluiten

Afhankelijk van de ramen die in uw caravan zitten kunt u met verschillende sluitingen enerzijds een ventilatiestand verkrijgen (te gebruiken tegen condensvorming) en anderzijds de ramen sluiten en afgrendelen.

De uit te voeren handeling bestaat uit het draaien van de handgreep van de sluiting.

Let op :

Controleer bij het sluiten of alle vergrendelingen in de open stand staan. Draai ze dan naar de gesloten stand.

Als deze instructie niet wordt nageleefd, komt het raam onder spanning te staan.

Hierdoor kan met name in een koude periode scheuring optreden.

Lichtkoepel (behalve panoramakoepel)

Om een lichtkoepel te openen, hard duwen op de sluitveer van de vergrendeling en vervolgens de kap optillen. De lichtkoepels zijn voorzien van een permanente ventilatieopening, deze niet afsluiten (condensvorming).

Panoramakoepel

Om een panoramakoepel te openen moeten allereerst de grendels in de openingsstand worden gekanteld, daarna kan de kap pas worden geopend met behulp van de handgreep.

Let op :

Om de deuren van kasten, de lichtkoepels en de ramen te openen of te sluiten geen kracht gebruiken, controleer of er geen vergrendeling vergeten is of dat er geen voorwerp in de weg zit dat het sluiten of openen belemmert.

Dit zou schade kunnen veroorzaken.

Binnen

De meubels : Het meubilair en de wanden van uw caravan zijn van vernist hout of van gefineerde panelen. U kunt stof afnemen met een vochtige spons. Schoonmaakproducten zijn verboden, evenals producten met oplosmiddelen (met name sommige types was).

De rails kunnen alleen worden gesmeerd met producten op basis van silicone.

Vloerbedekking : Gewone producten voor in huis kunnen worden gebruikt. Schoonmaken met veel water is verboden. Zorg ervoor dat de onderkanten van meubels niet vochtig worden, ze zouden kunnen beschadigen omdat ze vocht absorberen.

Hoezen en gordijnen : Nadat de hoezen van de kussens en de gordijnen van de rails zijn gehaald, moeten ze chemisch worden gereinigd. Als er roedes in de vitrage zitten, deze er eerst uithalen.

Horren en rolgordijnen : U kunt stof afnemen met een vochtige spons. Schoonmaakproducten zijn verboden, evenals producten met oplosmiddelen.

Het verdient aanbeveling de rolzonneschermen en -muggenhorren van de ramen en van het dakvenster tijdens de winterperiode of langdurig niet gebruiken opgerold te laten om het risico van vervorming van het gaas of uitrekken van de veer te voorkomen.

De horren van de lichtkoepels kunnen worden gedemonteerd door de schroeven van de lijst los te draaien, haal deze weg en verwijder vervolgens de hor.

De afdichtingen : In een caravan staan de afdichtingen van het toilet en de keuken onder grote druk. Ze moeten regelmatig worden vervangen, ten minste eenmaal per jaar. Als de caravan als hoofdwoning wordt gebruikt, vervangen zodra ze loslaten, eenmaal per kwartaal, of zelfs vaker.

Buiten

Het plaatwerk :

De carrosserie van uw caravan is van gelakt aluminium en/of polyester.

Evenmin als voor de carrosserie van auto's dienen absoluut geen schuurmiddelen of chemisch agressieve schoonmaakmiddelen (poeder, oplosmiddelen...) te worden gebruikt.

Het gebruik van een hogedrukreiniger is ten strengste verboden.

Om corrosieproblemen te voorkomen is het aangeraden uw caravan regelmatig een wasbeurt te geven.

De afdichtingen en eventueel de reparaties ervan moeten regelmatig worden gecontroleerd, ten minste eenmaal per jaar.

De vloer : De onderkant van uw vloer wordt beschermd door een verf op basis van teer. Dit heeft geen onderhoud nodig. Als het hout zichtbaar wordt, gebruik dan verf op basis van teer.

Het chassis : Het chassis is gemaakt van gegalvaniseerd materiaal en heeft geen onderhoud nodig. Als er roestplekjes zichtbaar worden, schuur deze dan tot op het metaal en breng koude galvanisatie aan. Vuile delen, met name de spatborden, moeten regelmatig met een waterstraal worden gereinigd.

De ramen : De ramen zijn vervaardigd van een materiaal genaamd METHACRYLAAT. Dit materiaal mag alleen met water en zwarte zeep worden gereinigd. Schoonmaakproducten, inclusief producten voor het reinigen van ramen, mogen absoluut niet worden gebruikt, ze zouden schade kunnen veroorzaken. Wij raden aan een doekje met silicone over de overspanning van de rubberen afdichting te wrijven om vastplakken te voorkomen, ten minste een maal per jaar.

Remsysteem

Wij raden u aan het onderhoud (afstellen, smeren) van het remsysteem door uw dealer uit te laten voeren. Door zijn deskundigheid en professionaliteit kan hij u alle veiligheid bieden voor het gebruik van uw caravan. Wij raden aan iedere 2000 km te smeren of ten minste een maal per jaar, voordat u de caravan weer gaat gebruiken.

Uit te voeren controles : (fig.26) De volgende punten moeten voor uw veiligheid vóór iedere reis worden gecontroleerd.

- 1) Stuurstang parallel aan de as(fig.26/1).
- 2) Moeren steunen op de compensator (fig.26/2).
- 3) Besturingsstang steunt op de achterzijde van de schokdemper (zonder speling of klemmen) (fig.26/3).
- 4) Remhandgreep LOS + koppelkop zo ver mogelijk naar voren getrokken (fig.26/4 & 5).
- 5) Controleer of uw caravan rijdt zonder wrijving van de wielen.

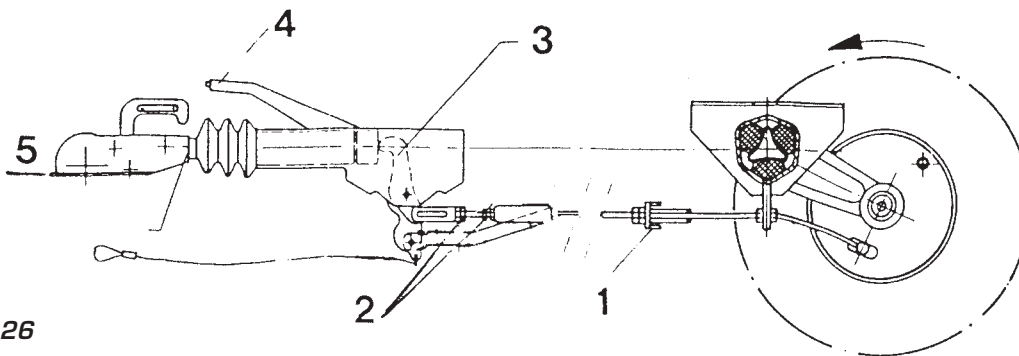

Fig 26

Remsysteem

Storingen in het remsysteem en hoe deze te verhelpen

Constatering	Mogelijke oorzaken	Oplossingen
Te weinig remvermogen	<ul style="list-style-type: none"> - De glijdende trom maakt de hele slag - De remvoering is niet ingereden - Verlies van effectiviteit door aanlopen 	Opnieuw afstellen Rem een aantal keren om het vermogen terug te krijgen Smeren
Achteruit rijden moeilijk of onmogelijk	<ul style="list-style-type: none"> - Remmen slecht afgesteld 	Opnieuw afstellen
Oververhitting van de remmen bij vooruit rijden	<ul style="list-style-type: none"> - Slecht afgesteld - De remvoeringen lopen voortdurend aan - Vuile remmen - Remkabel beschadigd - Roest op het remspoor van de trommel 	Opnieuw afstellen Controleer of de handrem goed los is Reinigen Verang de kabel Verang de veren Reinig of vervang de trommel en de ©
De parkeerrem werkt niet goed genoeg	<ul style="list-style-type: none"> - De remvoering is niet ingereden - Verlies van effectiviteit door wrijving - Slecht afgesteld 	Rem een aantal keren om het vermogen terug te krijgen Smeren Opnieuw afstellen

Remsysteem

Storingen in het remsysteem en hoe deze te verhelpen

Constatering	Mogelijke oorzaken	Oplossingen
Remt met horten en stoten	<ul style="list-style-type: none"> - Schokbreker van de rem defect - Slecht afgesteld 	<ul style="list-style-type: none"> - Vervang de schokbreker - Opnieuw afstellen
De aanhanger remt zodra het gaspedaal wordt losgelaten	<ul style="list-style-type: none"> - Schokbreker van de rem defect 	Vervang de schokbreker
De koppelkop vergrendelt niet	<ul style="list-style-type: none"> - Diameter van de bol groter dan 50 mm - De kop is vuil (sneeuw, ijs ?) 	Vervang de bol Reinigen
De koppelkop ontgrendelt niet	<ul style="list-style-type: none"> - Bol beschadigd of versleten 	Plaats de caravan en het trekkende voertuig in één lijn / koppel af
Te veel speling in de koppelkop	<ul style="list-style-type: none"> - Bol beschadigd of versleten - Kop beschadigd of versleten 	Vervang de bol Vervang de kop
De kop wrijft tegen de koppeling van het trekkende voertuig	<ul style="list-style-type: none"> - Ongeschikte koppeling - niet conforme manoeuvreerhoeken - niet conforme verschuiving van de bol - Scharnierbout krom 	Laat de koppeling controleren door een dealer

Garantie

Kijk voor alle onderwerpen betreffende de garantie van uw caravan in het deel "Servicehandleiding".

Onderdelen, accessoires

Uw dealer evenals alle dealers van ons merk kunnen u adviseren en u de onderdelen voor uw caravan verkopen evenals accessoires om de caravan mooier of comfortabeler te maken.

Uw caravan heeft een identificatienummer van 17 tekens. Dit geeft het merk, het model, het bouwjaar en het nummer van uw caravan aan.

U heeft dit volledige nummer nodig voor alle correspondentie met uw dealer.

Dit nummer is geslagen in de rechter langsligger van uw caravan. Het wordt ook genoemd op de plaat van de constructeur die is bevestigd op de rechter langsligger van uw caravan.

Op deze plaat staat bovendien : het totaal toegestaan geladen gewicht, de toelaatbare belading van de as, de belastbaarheid van de koppeling (fig.27).

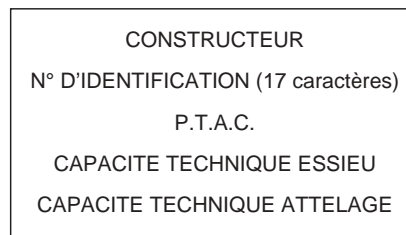

Fig 27

PERSOONLIJKE AANTEKENINGEN

.....

.....

.....

.....

.....

.....

.....

.....

.....

.....

.....

.....

.....

.....

.....

.....

.....

.....

.....

.....

1) OMVANG VAN DE GARANTIE

2) VOORWAARDEN

3) UITBREIDING VAN DE GARANTIE : 5 JAAR OP DE WATERDICHTHEID VAN DE CARAVAN

4) JAARLIJKSE ONDERHOUDSWERKZAAMHEDEN

5) REGISTRATIE VAN HET JAARLIJKS ONDERHOUD

6) BONNEN VOOR HET JAARLIJKS ONDERHOUD

1) Omvang van de garantie

De garantie omvat de kosteloosheid van het arbeidsloon en benodigdheden voor het vervangen en/of repareren van als defect erkende onderdelen over de periode van 1 (een) jaar gerekend vanaf de levering.

Onderhavige contractuele garantie vormt geen beletsel voor de wettelijke bepalingen van het land waar de verkoop plaatsvindt. Met name de bepalingen met betrekking tot de bescherming van de consument.

De garantie die wordt verleend door de constructeur is slechts van toepassing als het materiaal op de juiste wijze is onderhouden in overeenstemming met de aanbevelingen in de handleiding voor onderhoud en/of in onderhavige servicehandleiding die aan de klant zijn overhandigd bij de levering van de caravan, en onder voorbehoud dat het materiaal is gebruikt in normale omstandigheden en voor de doelen waarvoor het bestemd is.

De garantie is niet van toepassing op gebeurtenissen die als voornaamste oorzaak hebben : normale slijtage, ongewoon gebruik, overbelasting (ook van tijdelijke aard), nalatigheid betreffende onderhoud, schade veroorzaakt door een ongeluk of

een ongebruikelijke aansluiting (water, gas, elektriciteit, enz.).

Op apparatuur die niet door de constructeur is ontworpen en die bij de caravan hoort (kooktoestel, koelkast, kookplaat, gootsteen, verwarming, airconditioning, accu's, enz.), evenals apparatuur naar keuze (televisie, videorecorder, enz.) is alleen de garantie van toepassing die wordt verleend door de fabrikant van deze apparatuur.

Bovendien wordt benadrukt dat alle onderdelen die snel slijten, zoals : verbindingen, buigzame leidingen, remvoeringen, banden, binnenbanden, enz. die niet door de fabrikant ervan worden gegarandeerd, zijn uitgesloten van de door de constructeur verleende garantie. Dit geldt ook voor spiegels, ramen, kussens en matrassen.

De garantie is ook niet van toepassing op onderdelen die na hun vertrek uit de fabriek veranderingen hebben ondergaan, hetzij door verandering van de oorspronkelijke onderdelen, hetzij door het installeren van nieuwe onderdelen, behalve als deze installaties of veranderingen van te voren door de constructeur zijn goedgekeurd.

2) Voorwaarden

De garantie is van kracht vanaf de levering (datum verkoopfactuur).

Om gebruik hiervan te vergemakkelijken, wordt de koper dringend aangeraden :

- De garantiekaart onmiddellijk in te vullen en daarvan één exemplaar aan de verkoopdealer en één exemplaar aan de fabrikant te doen toekomen..
- bij verhuizing het nieuwe adres door te geven
- bij doorverkoop blijft de garantie geldig, op voorwaarde dat de nieuwe eigenaar een brief stuurt naar :

TRIGANO VD
Service Relation Clientèle
AKS 109
07302 TOURNON/RHÔNE CEDEX

Reparaties in het kader van de garantie moeten worden aangevraagd bij de distributeur of wederverkoper wiens naam wordt vermeld op onderhavige servicehandleiding. U kunt een beroep doen op een andere vertegenwoordiger van het merk als uw eigen distributeur de reparatie niet kan uitvoeren. Aangezien eventuele werkzaamheden

alleen maar mogen worden uitgevoerd in hiervoor officieel erkende werkplaatsen, moet de gebruiker zijn caravan daar naartoe brengen.

Er is een groot netwerk van dealers die tot uw dienst staan (zie bijlage). Dankzij de installaties, het gereedschap, het gekwalificeerde personeel, de ervaring en de technische richtlijnen die iedere werkplaats regelmatig ontvangt van de constructeur, kan iedere werkplaats u de garantie bieden dat uw caravan wordt gecontroleerd, onderhouden en gerepareerd volgens de meest recente technieken.

N.B. : Bewaar zorgvuldig alle facturen die betrekking hebben op uw caravan (aankoop, onderhoud,...) Hierom kan worden gevraagd in geval u aanspraak moet maken op de garantie

3) Uitbreiding van de garantie : 5 jaar op de waterdichtheid van de caravan

De specifieke garantie voor waterdichtheid van 5 jaar treedt in werking op de leverdatum van de caravan. (datum factuur)

Deze garantie dekt alle schade die veroorzaakt is door een abnormale verandering van de oorspronkelijke waterdichtheid van uw caravan. Alleen officieel erkende dealers van het merk mogen besluiten tot reparatie of vervanging van defecte onderdelen.

Om van deze garantie gebruik te maken dient de caravaneigenaar de volgende bepalingen in acht te nemen :

- Het jaarlijks onderhoud te laten doen dat is voorzien binnen het net van dealers die door ons merk zijn erkend.

Deze onderhoudsbeurten geschieden tegen betaling, voor rekening van de caravaneigenaar. Zij dienen op diens initiatief te worden uitgevoerd ten laatste binnen de 2 maanden na de verjaardag van de aankoopdatum van de caravan. Het tarief van deze onderhoudsbeurt kunt u raadplegen bij onze dealers.

Laat vervolgens door de dealer die deze onderhoudsbeurt verzorgt de bon invullen die u ons vervolgens dient toe te zenden voor validering en registratie.

- 1) waarvan hij ons de informatie doorgeeft ter bekrachtiging.
- 2) de servicehandleiding van de caravan.

Het niet naleven van deze twee bepalingen heeft tot gevolg dat de garantie op waterdichtheid voor 5 jaar volledig vervalt.

Onderhavige garantie is niet van toepassing als het defect te wijten is :

- aan ingrepen uitgevoerd buiten het netwerk van officieel erkende dealers
- aan een abnormaal gebruik van de caravan
- aan een verandering aan de caravan, ook als deze gedeeltelijk is
- aan een montage die niet oorspronkelijk door de constructeur is uitgevoerd

4) Jaarlijkse onderhoudswerkzaamheden

Alle onderhoudswerkzaamheden dienen te worden uitgevoerd door door de fabrikant erkende vertegenwoordigers.

Indien inspectie van de caravan de noodzaak van werkzaamheden aan het licht brengt, wordt voor uitvoering daarvan eerst toestemming gevraagd aan de klant met overlegging van een door de dealer gemaakte prijsopgave.

In geval bepaalde werkzaamheden onvermijdelijk zijn voor de gebruiksveiligheid voor de klant of voor de caravan zal de dealer de aard van de werkzaamheden vermelden en een prijsopgave doen.

In geval van weigering door de eigenaar om deze werkzaamheden uit te voeren dient hij een formulier te ondertekenen om de dealer kwijting van aansprakelijkheid te verlenen.

Met deze kwijting komt de volledige garantie van de fabrikant te vervallen.

5) Jaarlijks onderhoud

1^e jaar
Date :

Stempel dealer

2^e jaar
Date :

Stempel dealer

3^e jaar
Date :

Stempel dealer

4^e jaar
Date :

Stempel dealer

5^e jaar
Date :

Stempel dealer

6^e jaar
Date :

Stempel dealer

7^e jaar
Date :

Stempel dealer

8^e jaar
Date :

Stempel dealer

JAAR 2

ONDERGETEKENDE : NAAM :

VOORNAAM :

ADRES :

Postcode : Stad :

**IK DEEL U MEE DAT IK HET ONDERHOUD
VAN MIJN CARAVAN HEB LATEN DOEN
VOLGENS DE GARANTIEBEPALINGEN**

Merk :

Naam vertegenwoordiger :

Identificatienummer :

--	--	--	--	--	--	--	--	--	--	--	--	--	--	--	--	--	--	--	--

Handtekening van de klant

Datum :

Stempel van de dealer

JAAR 1

ONDERGETEKENDE : NAAM :

VOORNAAM :

ADRES :

Postcode : Stad :

**IK DEEL U MEE DAT IK HET ONDERHOUD
VAN MIJN CARAVAN HEB LATEN DOEN
VOLGENS DE GARANTIEBEPALINGEN**

Merk :

Naam vertegenwoordiger :

Identificatienummer :

--	--	--	--	--	--	--	--	--	--	--	--	--	--	--	--	--	--	--	--

Handtekening van de klant

Datum :

Stempel van de dealer

à affranchir
au tarif
en vigueur

Centre Clientèle

AKS 64

07302 TOURNON/RHÔNE Cédex

à affranchir
au tarif
en vigueur

Centre Clientèle

AKS 64

07302 TOURNON/RHÔNE Cédex

à affranchir
au tarif
en vigueur

Centre Clientèle

AKS 64

07302 TOURNON/RHÔNE Cédex

à affranchir
au tarif
en vigueur

Centre Clientèle

AKS 64

07302 TOURNON/RHÔNE Cédex

Ondergetekende : NAAM : VOORNAAM :

ADRES :

Postcode : Stad :

Deelt u mee de volgende caravan te hebben geleverd : Naam van de vertegenwoordiger :

Serienummer (17 tekens) : V
(identificatienummer moet in alle correspondentie worden vermeld)

VOOR LEVERING heeft het voertuig de volgende voorbereidende handelingen ondergaan :
(in te vullen door de dealer)

- | | |
|--|--|
| - Kussens en gordijnen geplaatst – originele accessoires | - Reiniging van binnen en buiten |
| - Controle sluitingen, deuren, kasten, ramen, enz. | - Controle schroeven van de wielen en bandenspanning |
| - Controle van de leidingen : elektriciteit, verlichting, water, gas | - Smering van mechanische delen |
| - Uiterlijke controle disselboom en koppeling | - Controle functioneren koppelsysteem |

BIJ LEVERING heeft de dealer mij het homologatiedocument (kentekenregistratie) en de handleiding voor onderhoud en service voor mijn caravan overhandigd en heeft hij mij op de hoogte gebracht van :

- | | |
|---|---|
| - Het besturen van een voertuig dat een caravan trekt | - De uit te voeren controles (verlichting, aandraaien wielen, enz.) |
| - De bandenspanning | - Toezicht op en onderhoud van het remsysteem |
| - De garantievoorzwaarden | - De begeleidende documenten (gebruiksaanwijzing en onderhoud van aanwezige huishoudelijke apparatuur). |
| - jaarlijkse onderhoudsbeurten | |

Handtekening van de klant

Datum:

STEMPEL VAN DE DEALER / VERKOPER

Om onze klanten beter te leren kennen, verzoeken wij u ons de volgende aanvullende informatie te geven :

Beroep :

Geboortedatum :

Ik bezit al een caravan JAI NEE Merk

Nieuw gekocht of tweedehands in welk jaar

Ik bezit een caravan sinds jaar

Ik rijd in een auto van het merk Model

Diesel

Benzine

GPL

Aantal kinderen

Hartelijk dank voor de door u gegeven informatie

U beschikt over een recht van toegang tot, rectificatie van en verzet tegen overdracht van informatie op naam die betrekking op u heeft. U kunt van dit recht gebruikmaken door u te richten tot Centre Clientèle, BP 109 07302 Tournon Cedex (Frankrijk)

u te richten tot **Centre Clientèle, BP 109 07302 Tournon Cedex (Frankrijk)**

Ondergetekende : NAAM : VOORNAAM :

ADRES :

Postcode : Stad :

Deelt u mee de volgende caravan te hebben geleverd : Naam van de vertegenwoordiger :

Serienummer (17 tekens) : V
(identificatienummer moet in alle correspondentie worden vermeld)

VOOR LEVERING heeft het voertuig de volgende voorbereidende handelingen ondergaan :
(in te vullen door de dealer)

- Kussens en gordijnen geplaatst – originele accessoires
- Reiniging van binnen en buiten
- Controle sluitingen, deuren, kasten, ramen, enz.
- Controle schroeven van de wielen en bandenspanning
- Controle van de leidingen : elektriciteit, verlichting, water, gas
- Smering van mechanische delen
- Uiterlijke controle disselboom en koppeling
- Controle functioneren koppelsysteem

BIJ LEVERING heeft de dealer mij het homologatiedocument (kentekenregistratie) en de handleiding voor onderhoud en service voor mijn caravan overhandigd en heeft hij mij op de hoogte gebracht van :

- Het besturen van een voertuig dat een caravan trekt
- De uit te voeren controles (verlichting, aandraaien wielen, enz.)
- De bandenspanning
- Toezicht op en onderhoud van het remsysteem
- De garantievoorwaarden
- De begeleidende documenten (gebruiksaanwijzing en onderhoud van aanwezige huishoudelijke apparatuur).
- jaarlijkse onderhoudsbeurten

Handtekening van de klant

Datum:

STEMPEL VAN DE DEALER / VERKOPER

Om onze klanten beter te leren kennen, verzoeken wij u ons de volgende aanvullende informatie te geven :

Beroep :

Geboortedatum :

Ik bezit al een caravan

JAI

NEE

Merk

Nieuw gekocht

of tweedehands

in welk jaar

Ik bezit een caravan sinds

jaar

Ik rijd in een auto van het merk

Model

Diesel

Benzine

GPL

Aantal kinderen

Hartelijk dank voor de door u gegeven informatie

U beschikt over een recht van toegang tot, rectificatie van en verzet tegen overdracht van informatie op naam die betrekking op u heeft. U kunt van dit recht gebruikmaken door u te richten tot Centre Clientèle, BP 109 07302 Tournon Cedex (Frankrijk)

u te richten tot **Centre Clientèle, BP 109 07302 Tournon Cedex (Frankrijk)**